

PIWNICA

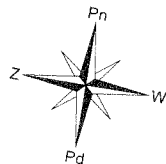

PARTER

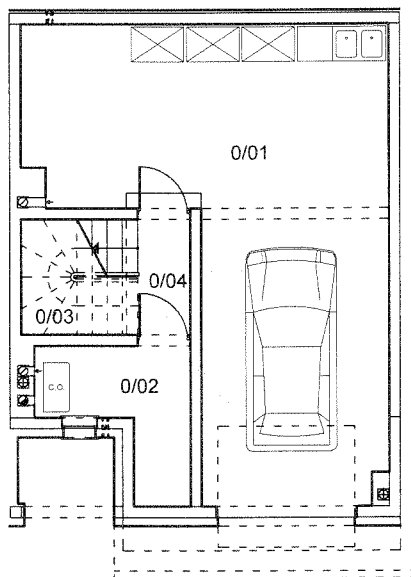
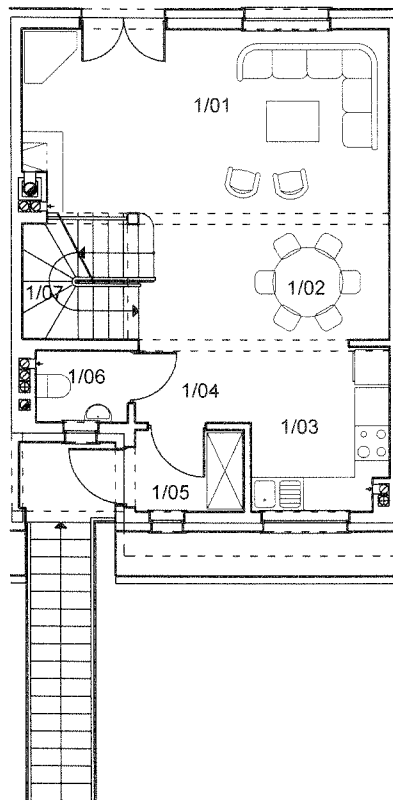

PODDASZE

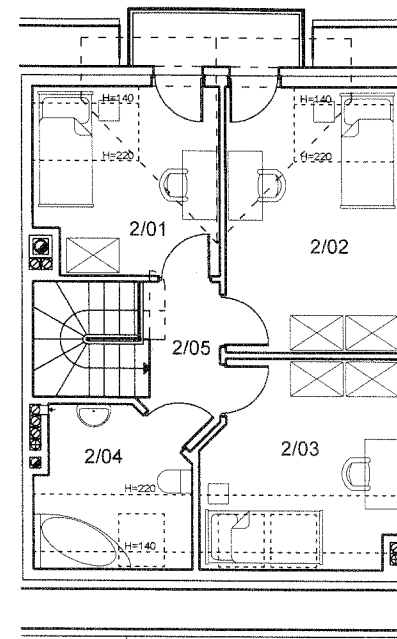

PIWNICA		
zestawienie pomieszczeń	pow. użytkowa	pow. podłóg
0/01 garaż	36,2 m ²	36,2 m ²
0/02 kotłownia	4,8 m ²	4,8 m ²
0/03 schody	4,0 m ²	4,0 m ²
0/04 komunikacja	3,3 m ²	5,8 m ²
razem:	48,3 m ²	50,8 m ²
PARTER		
1/01 pokój dzienny	20,5 m ²	20,5 m ²
1/02 jadalnia	8,3 m ²	8,3 m ²
1/03 kuchnia	6,8 m ²	6,8 m ²
1/04 komunikacja	2,9 m ²	2,9 m ²
1/05 wiatrołap	2,8 m ²	2,8 m ²
1/06 toaleta	2,0 m ²	2,0 m ²
1/07 schody	4,3 m ²	4,3 m ²
razem:	47,6 m ²	47,6 m ²
PODDASZE		
2/01 pokój	8,6 m ²	10,0 m ²
2/02 pokój	12,3 m ²	13,8 m ²
2/03 pokój	9,2 m ²	11,8 m ²
2/04 łazienka	4,7 m ²	6,8 m ²
2/05 komunikacja	3,4 m ²	3,4 m ²
razem:	38,2 m ²	45,8 m ²

Powierzchnia użytkowa liczona:
poniżej 1,40 - 0%
między 1,40 - 2,20 - 50%
powyżej 2,20 - 100%

SEGMENT I - 2

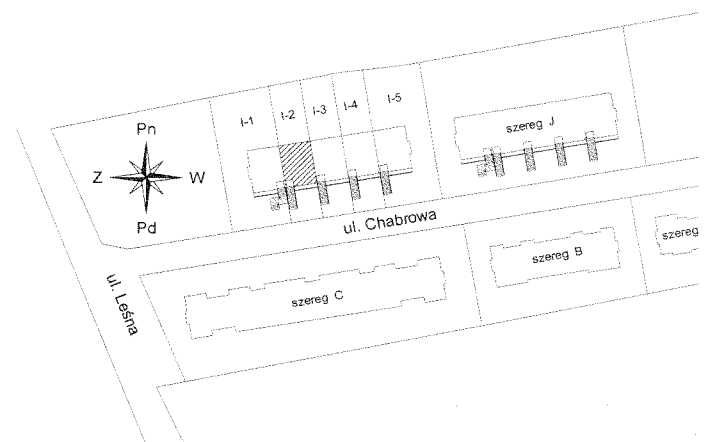

LOKALIZACJA:
Wieliczka ul. Chabrowa

METRAŻ:
134,1 m² - powierzchnia użytkowa
144,2 m² - powierzchnia podłóg
ok 1,98 ar - powierzchnia działki

CENA:
420 000,00 zł - stan surowy zamknięty
540 700,00 zł - stan developerski
ceny brutto z działką

INFORMACJE:
Quercus Sp. z o.o. i Wspólnicy
Sp. komandytowa
tel./fax: 012-264-45-50
www.quercus-dom.pl